

סיכומי דינים - חוטים

כדי עניבה
 הגר"ח נאה - 4.0 מ"מ, 1% אינטשעס
 חזו"א - 4.8 מ"מ, 1% אינטשעס

א) נפסקו כל החוטיין עד הגדיל ונשאר כדי עניבה רק מן הגדיל: מנהג העולם כרש"י ופסול¹. והיכא דלא אפשר, היינו במקום שאין נמצאין ציצית כלל יש לסמוך על ר"י, ומותר ללבוש הבגד, ומכל מקום לא יכרך עליו, וגם אסור לצאת בו בשבת לרשות הרבים², ומותר לצאת בו בשבת לכרמלית³. ואם האדם נמצא ברשות הרבים בשבת אין צריך לפרושו תיכף, רק ימהר לילך לביתו⁴. בבית הכנסת בשבת ומתבייש לישב ברבים בלי טלית, מותר ללבושו בלי ברכה, ודוקא אם אין יכול להשיג בבית הכנסת טלית שאולה⁵. בבית הכנסת בימי חול אסור ללבושו⁶.

ב) נפסק קצת מהגדיל ממש ונשאר כדי עניבה²: הדינים כמו באות א'.

ג) נפסק חוט אחד למעלה מחוליא ראשונה בהגדיל ונשאר כדי עניבה (השיעור סובב על חוט אחד): מ"ב - נראה דכשר⁷. חזו"א - כשר, אפילו פחות מכדי עניבה על חוט אחד⁸.

ד) ואם נפסק חוט אחד בהגדיל למעלה מהחוליא שניה: נראה דכשר, הלא יש בוה גם פתיל בראש השני של אותו חוט⁷. חזו"א - כשר⁸.

ה) נפסקו שני חוטים בהגדיל בחוליא שניה ונשאר כדי עניבה למעלה בהגדיל: הדינים כמו באות א'.

ארבעה גודלין
 הגר"ח נאה - 8.0 מ"מ, 3/4% אינטשעס
 חזו"א - 9.6 מ"מ, 3/4% אינטשעס
 הגרמ"פ - 9.0 מ"מ, 3/4% אינטשעס

א) נפסקו כל החוטיין עד הגדיל: בימי חול, אם נפסק בבית הכנסת צריך על כל פנים למהר לילך לביתו⁹, אבל אם הוא בדרך או אין לו ציצית אחרים (ב) יתיר כל הגדיל שהוא ארבעה גודלין ויותר⁷ (ג) ואין צריך להסירו מן הכנף, דרק לענין לשמה מציינו שיש לתחוב שוב⁹ (ד) ויעשה קצת גדיל⁹ (ה) וקצת ענף⁷: להמחבר בסימן י"א ס"ד יוצא לכתחלה ויכרך אם יש ארבעה גודלים, ואף לדידן דסבירא לן י"ב גודלין, מכל מקום ילבש, ולכרך יש ספק⁷.

¹שו"ע סימן י"ב סעיף ג'. ²מ"ב סימן י"ב סקי"ג. ³מ"ב סימן י"ב סקי"ג. ⁴מ"ב סימן י"ב סקי"ג. ⁵מ"ב סימן י"ב סקי"ג. ⁶מ"ב סימן י"ב סקי"ג. ⁷מ"ב סימן י"ב סקי"ג. ⁸מ"ב סימן י"ב סקי"ג. ⁹מ"ב סימן י"ב סקי"ג.

פאר הלכה

2

חציו

חציו

1 2 3 4

א

ב

שו"ע ס"ז ומ"ב סקכ"ד
מלבושים שהם א' פתוחים מן
הצדדין למטה ויש להם ארבע כנפות
לצד מטה, ב' ולמעלה הם סתומים,
אם רובו סתום פטור - ג' אפילו אם
יש בהמיעוט הפתוח שיעור טלית.

1

הראשונות

השניות

הראשונות

השניות

ג

ב

א

שו"ע ורמ"א ס"ו ומ"ב סק"כ וסקכ"א וסקכ"ג
א' הטיל ציצית על ציצית - ב' שחתך הראשונות ... או ג' חתך השניות

4

חציו

רום פתוח

שו"ע ס"ז ומ"ב סקכ"ה
ובה"ל ד"ה רובו פתוח
ורובו פתוח חייב - היינו דוקא רוב
מכל הבגד (שיטת החיי אדם)

3

ד

ג

ב

א

חציו

חציו

חציו

חציו

מ"ב סקכ"ד
א' ואם עשה בו ציצית ב' ואחר כך פתח רובו, פסולים משום תעשה ולא מן
העשוי, וכדלעיל בס"ה (ורי' ציורים 1, 2, 3 בעמ' 33), ג' וצריך להתירם ד' ולחזור ולקשרם:

6

חציו

רום סתום

א

ב

א

ב

א

ב

דינו כפתוח

בה"ל ד"ה רובו סתום

א' אם היו לו קרסים בטלית קטן שלו למטה מחציו אך שלא היו
כפופין רק מעט, דדינו כפתוח ... ב' ואחר כך נכפפו מאוד עד
שהיה צריך לזה מעשה להתירן, ממילא נפטר הבגד מציצית,
[וצריך אחר שיתיר הקרסים, להתיר הציצית ולחזור ולקשרן:]

5

חציו

חציו

חציו

ה

ה

א

ב

ג

מ"ב סקכ"ה ובה"ל ד"ה רובו פתוח
א-ב' ולא כמו שעושיין החייטין טלית קטן שתופרין אותו מן
הצדדין ג' ומניחין בו נקב שמכניסין בו הידים ב' ותופרין
למטה מהנקב, ד' ומניחין רוב פתוח, ה' ומודדין רק מתחת
הידיים, וזה טעות גמור, כי אז לא נקרא בת ארבע כנפות,
וקרוב הדבר שהמברך מברך לבטלה - ג' דהנקב חשוב גם כן
כאילו הוא סתום (להמשך במ"ב סקכ"ה ר' ציור 1 בעמ' 43)

13-י

14-י

9

א

ב

א

ב

חציו

ג

בגד

בגד

עור

בה"ל ד"ה ואם,
א' אם היה שתי שלישיות פתוח,
ב' ושליש ועוד מזה היה בגד, ג' ועוד פחות
שליש היה עור, ראיתי לאחד שמסתפק אם
חייב בציצית, כיון דבלאו העור היה רובו
סתום (להמשך ר' ציור 3 בעמ' 43)

12-י

8

א

ב

א

ב

חציו

ג

סתום

פתוח

שו"ע ס"ז ומ"ב סקכ"ו
חציו סתום וחציו פתוח, מטילין אותו
לחומרא וחייב בציצית - אבל אין
מברכין עליו - ואין יוצאין בו בשבת:

7

א

ב

א

ב

חציו

חציו

ג

ג

פתוח

סתום

פתוח

סתום

פתוח

בה"ל ד"ה רובו פתוח
א' כשאין למלבוש בתי ידיים (הדרך החיים העתיק בשם
אליהו רבה) ב' יש למלבוש בתי ידיים (ועי' סי' ט"ז מ"ב
סק"ד ורי' ציור 6 בעמ' 133 ועיי' הערה 7-טז)

פאר הלכה

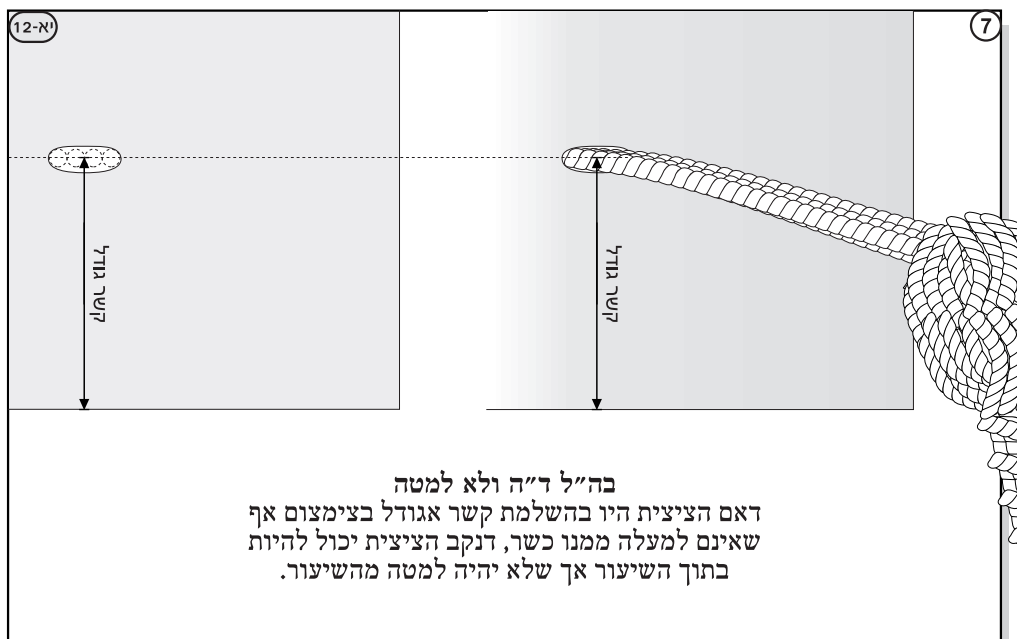
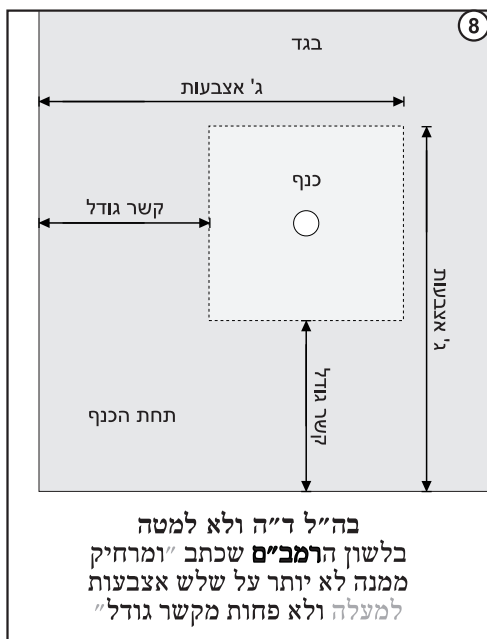
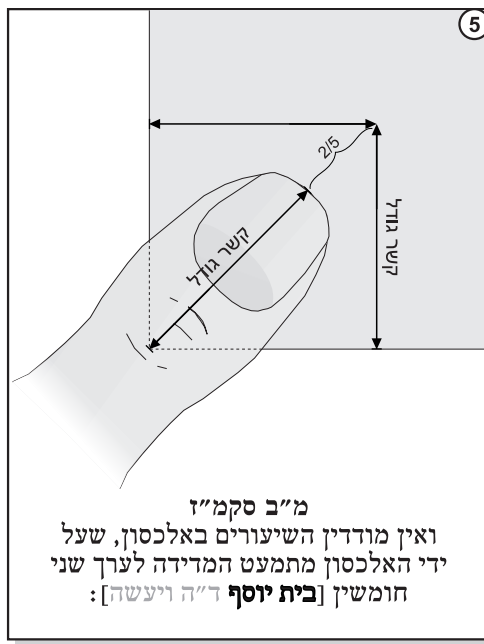
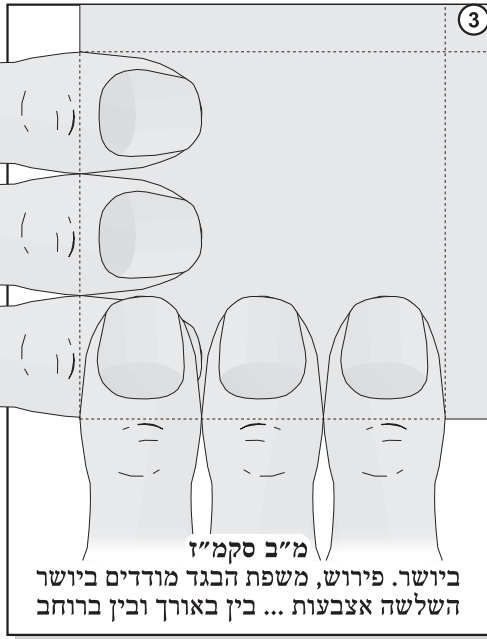
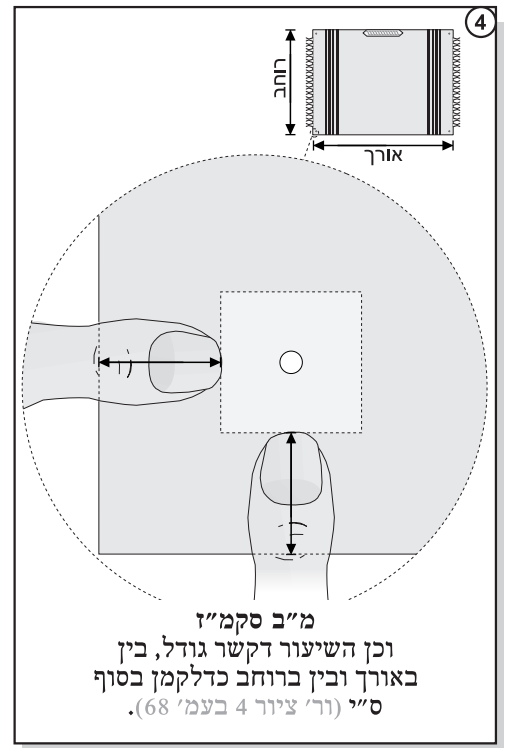
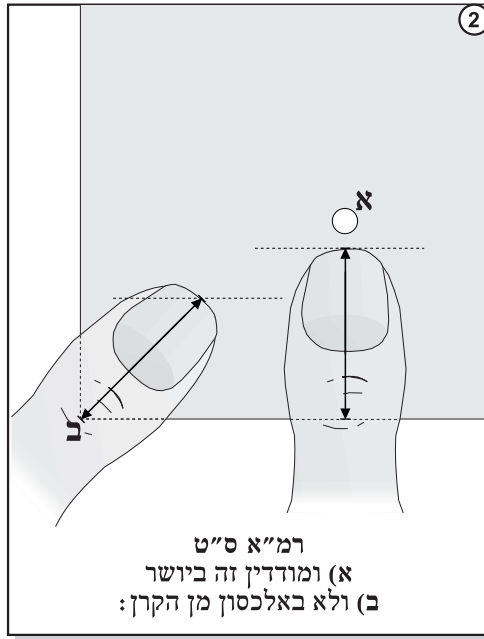
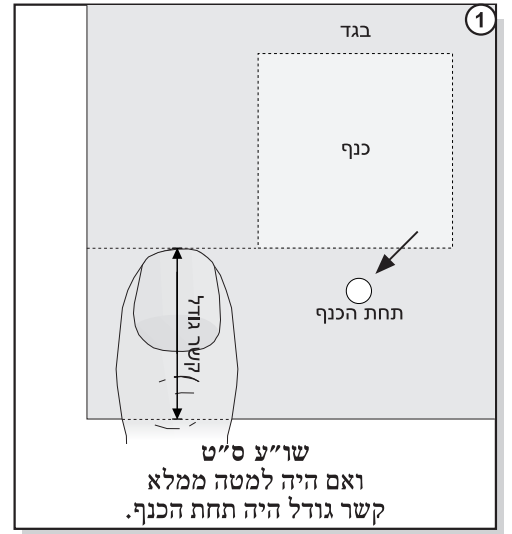

פאר הלכה

1

מ"ב סקס"ו
ומה דאיתא בסעיף ג' (ור' ציור 2
אותיות א', ב' בעמ' 77) שאם א) כרך
אפילו חוליא אחד ... מן התורה אין
שיעור לאורך הגדיל, אלא אפילו אם
לא כרך רק שלש כריכות ב) ועשה על
גבו קשר למעלה, דגם זה הוא הלכה
למשה מסיני, מתקיים בזה שם גדיל
ובזה כבר נגמר המצוה מדאורייתא ...

2

מ"ב סקס"ו
קבלו חז"ל
דבעינן בציצית
גדיל והיינו
שיהיה מוכרך,
כמו שכתב
"גדילים תעשה
לך", וגם יהיה
בו ב) חוטין
נפרדים כדכתיב
"ציצית" כמו
"בציצית ראשי"

3

מ"ב סקס"ו
(יותר טוב שיעשה אז
גם הקשר הראשון
שקודם החוליא, כמו
שאנו נוהגין, כדי
לצאת גם דעת מקצת
הפוסקים שסוברים
דעל זה הקשר כיוונו
חז"ל (הוא דאורייתא).

4

מ"ב סקס"ו
אבל מדרבנן צריך לעשות
א) שליש גדיל ב) ושני
שלישים פתיל, וכיון
ג) שאורך החוטין הוא שנים
עשר גודלין כנזכר לעיל
בסעיף ד' (ור' ציורים בעמ'
57), יעשה א) ארבעה
גודלין גדיל שהם הכריכות
ב) וישאיר שמונה גודלין
חוטין נפרדים, שכך הוא נוי
הציצית.

5

מ"ב סקס"ז
אבל בדיעבד אפילו
אם א) כרך רובו כשר,
דעל כל פנים יש כאן
גם כן ב) פתיל.

6

מ"ב סקס"ז
אבל אם כרך כולה, פסול:

7

מ"ב סקס"ח
ארבעה גודלים.
עם הקשרים

8

מ"ב סקס"ח
וברעיא מהימנא
כתב שיהיה בין
קשר לקשר כמלא
אגודל.

9

מ"ב סקס"ח
כתב הרא"ש שיהיו כל
החוליות בשה, וזהו
נוי ציצית ואם כן באויר
הראשון יעשה הכריכות
רחוקים זה מזה, ואחר
כך בכל אויר יותר
מקורב [מ"א]:

10

מ"ב סקס"ט
עיין בביאור
מהרש"ל על
הסמ"ג ולכולי
עלמא אינו
מעכב בדיעבד,
וכנ"ל:

11

מ"ב סק"ע
ובכוונות כתוב בשני
שמונה, וכן הסכימו
(להמשך עיין עמ' 83)
האחרונים, דשבע
ושמונה הוא שם של
י"ה, ואחר כך אחת
עשרה, ובצירוף הוא שם
של הוי"ה, ואחר כך
שלש עשרה, גימטריא
"אחד", וזהו "ה' אחד".

פאר הלכה

1 שו"ע ס"ד ומ"ב סקע"א י"א-1*
ונהגו לעשות בסוף כל חוט קשר, כדי שיעמוד בשזירתו - עיין לעיל בס"ק י"ח מה שכתבתי שם (ור' ציור 5 בעמ' 52).

2
10
5
6
5
מ"ב סק"ע
ובציצית של
ר' שלמה מלכו היה
באור ראשון י' כריכות
ואחר כך ה' ואחר כך ו'
ואחר כך ה' היינו כשם
הוי"ה [וכו'] [דברי
חמודות הלכות קטנות
הלכות ציצית אות מ"ח].

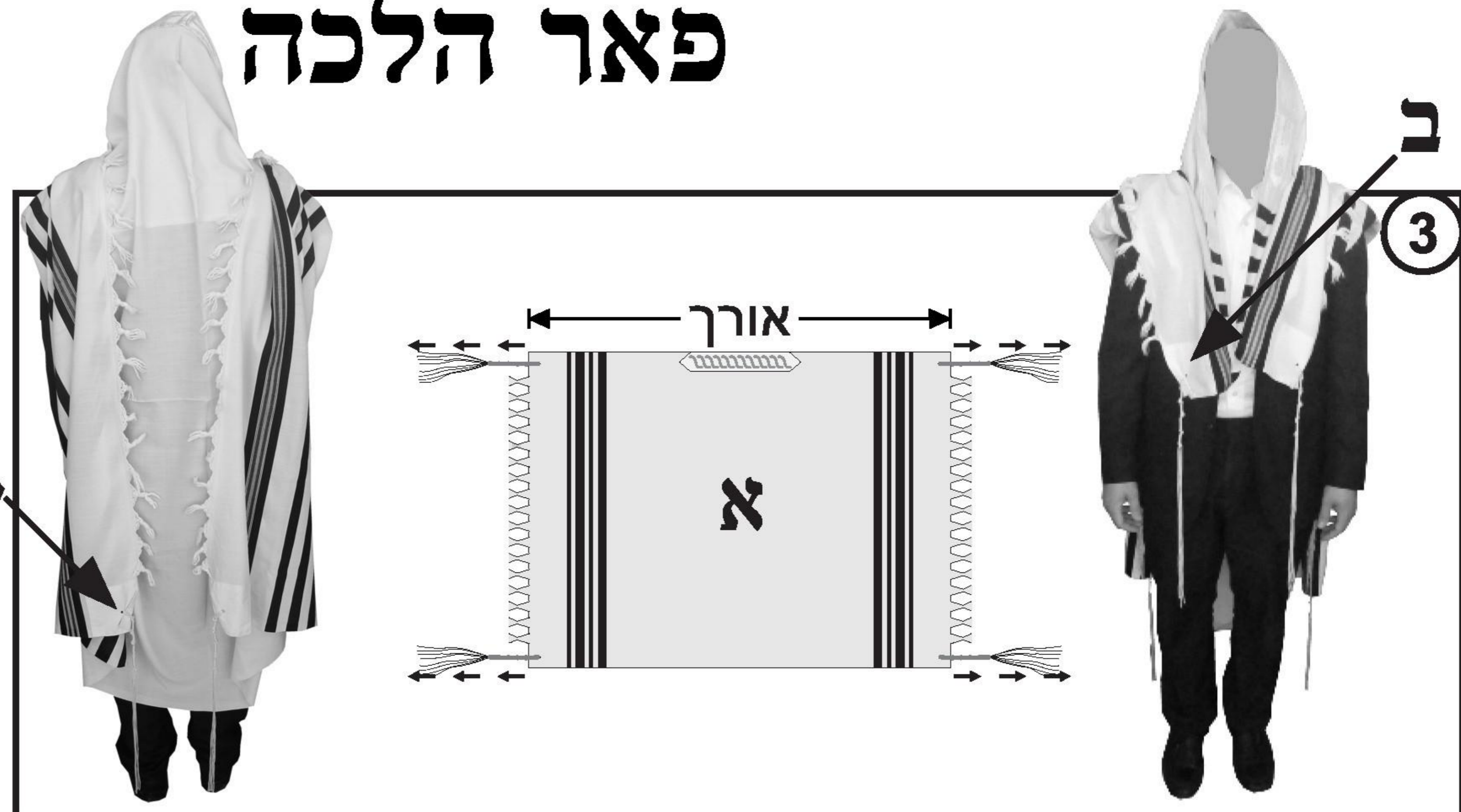
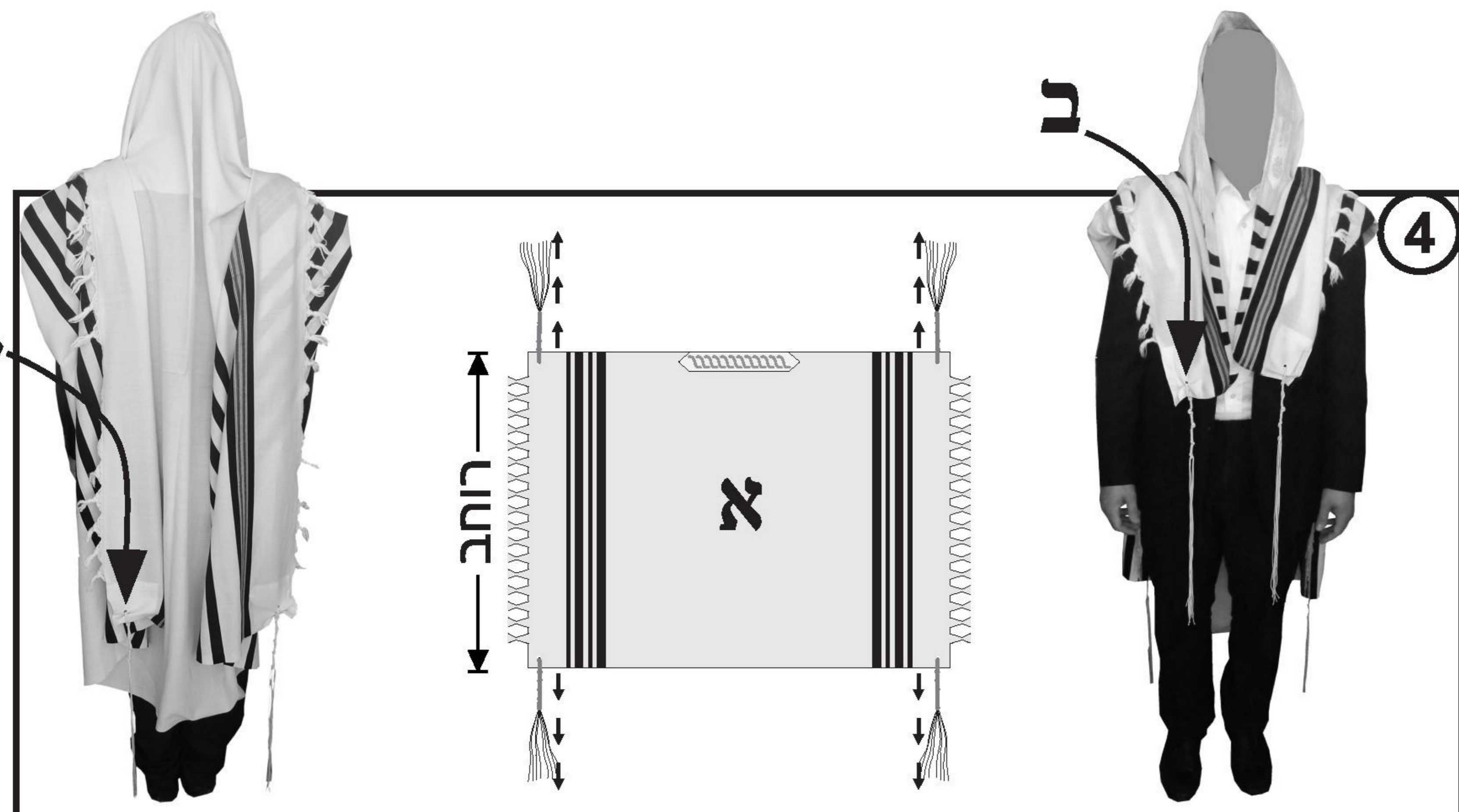

שו"ע ס"ו
א) ואם היה ברחבו
ב, ג) לא היה נוטף שהרי
כלפי קרקע היה תלוי.

שו"ע ורמ"א ס"ו ומ"ב סקע"ב
א) יש אומרים שצריך לדקדק שיתלה הציציות
לאורך הטלית דבעינן ב, ג) שתהא נוטפת על
הקרן (פירוש, תלוי על הקרן) - עיין לעיל בס"ק
נ"ב (ור' ציור 8 בעמ' 68) מה הוא אורך. ועיין
בביאור הלכה (ד"ה לאורך ור' ציור 7):

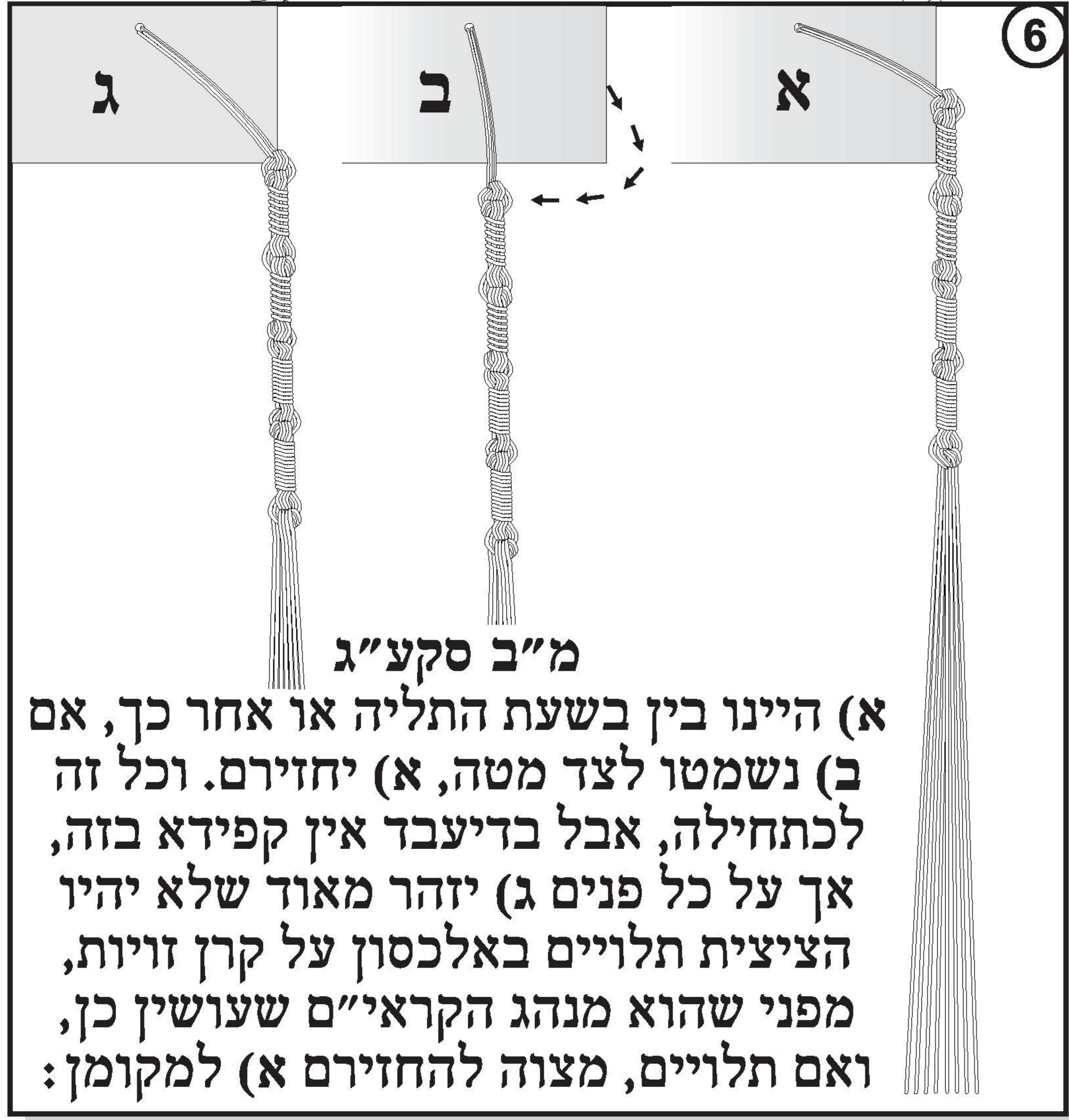

מ"ב סקע"ג
א) היינו בין בשעת התליה או אחר כך, אם
ב) נשמטו לצד מטה, א) יחזירם. וכל זה
לכתחילה, אבל בדיעבד אין קפידא בזה,
אך על כל פנים ג) יזהר מאוד שלא יהיו
הציציות תלויים באלכסון על קרן זווית,
מפני שהוא מנהג הקראי"ם שעושין כן,
ואם תלויים, מצוה להחזירם א) למקומן:

שו"ע ס"ו ומ"ב סקע"ד וסקע"ה ובה"ל ד"ה שאין
א) יש אומרים שאין לתת שום בגד בנקבי הטלית שמכניסים בה הציציות - ב) דבעינן שיהיו
הציציות מונח על הכנף, ולא א) על דבר שהוא מונח על הכנף - ויש מתירין, וכן נהגו -
ואפילו של עור מותר. וכן הסכימו הפוסקים - ג) ודע עוד דמה שכתוב בשו"ע בנקבי
הטלית, אין הכונה דוקא בתוך הנקב, אלא טלאי המונחת תחת הכנף סביב גם כן בכלל זה

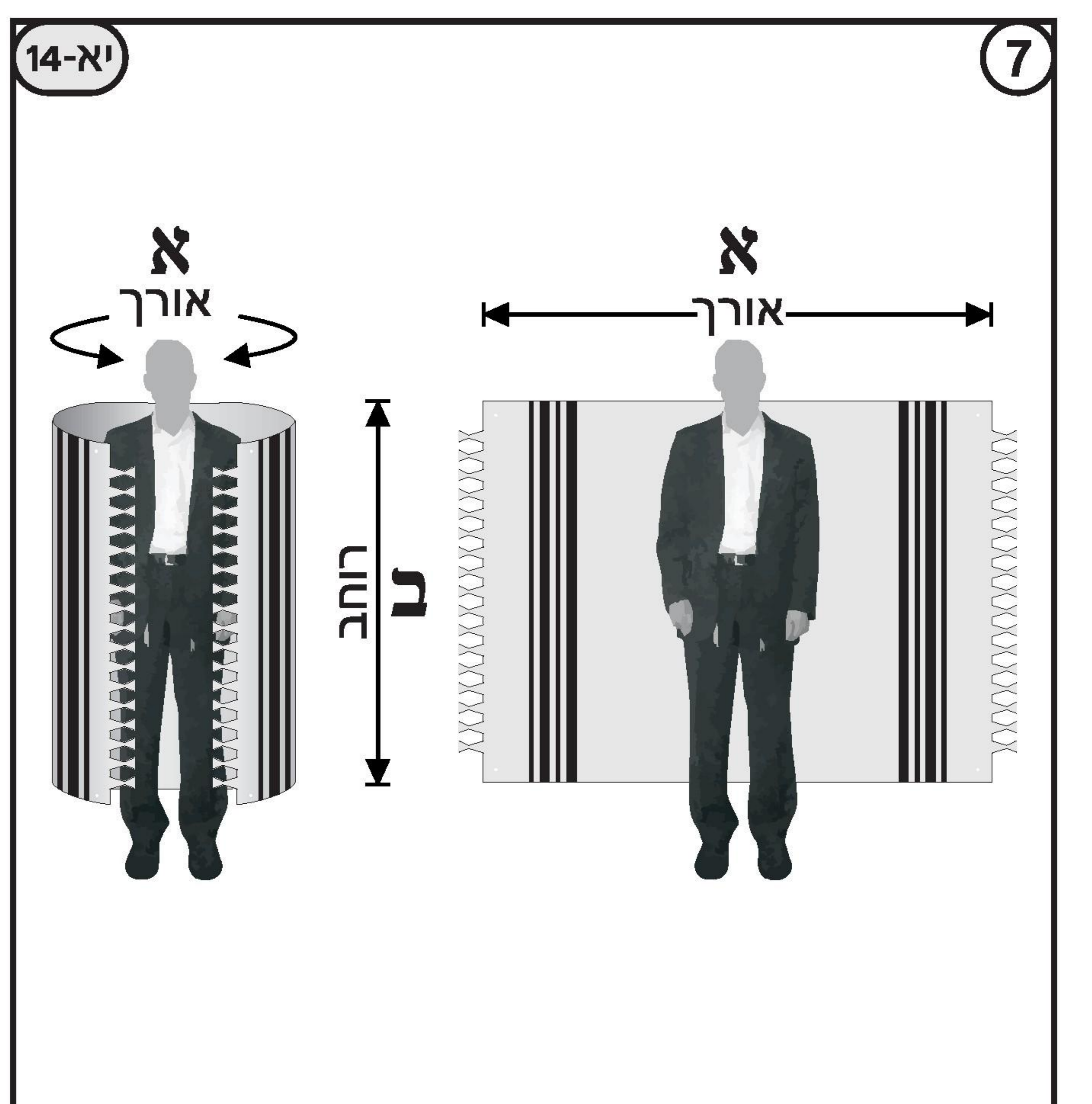
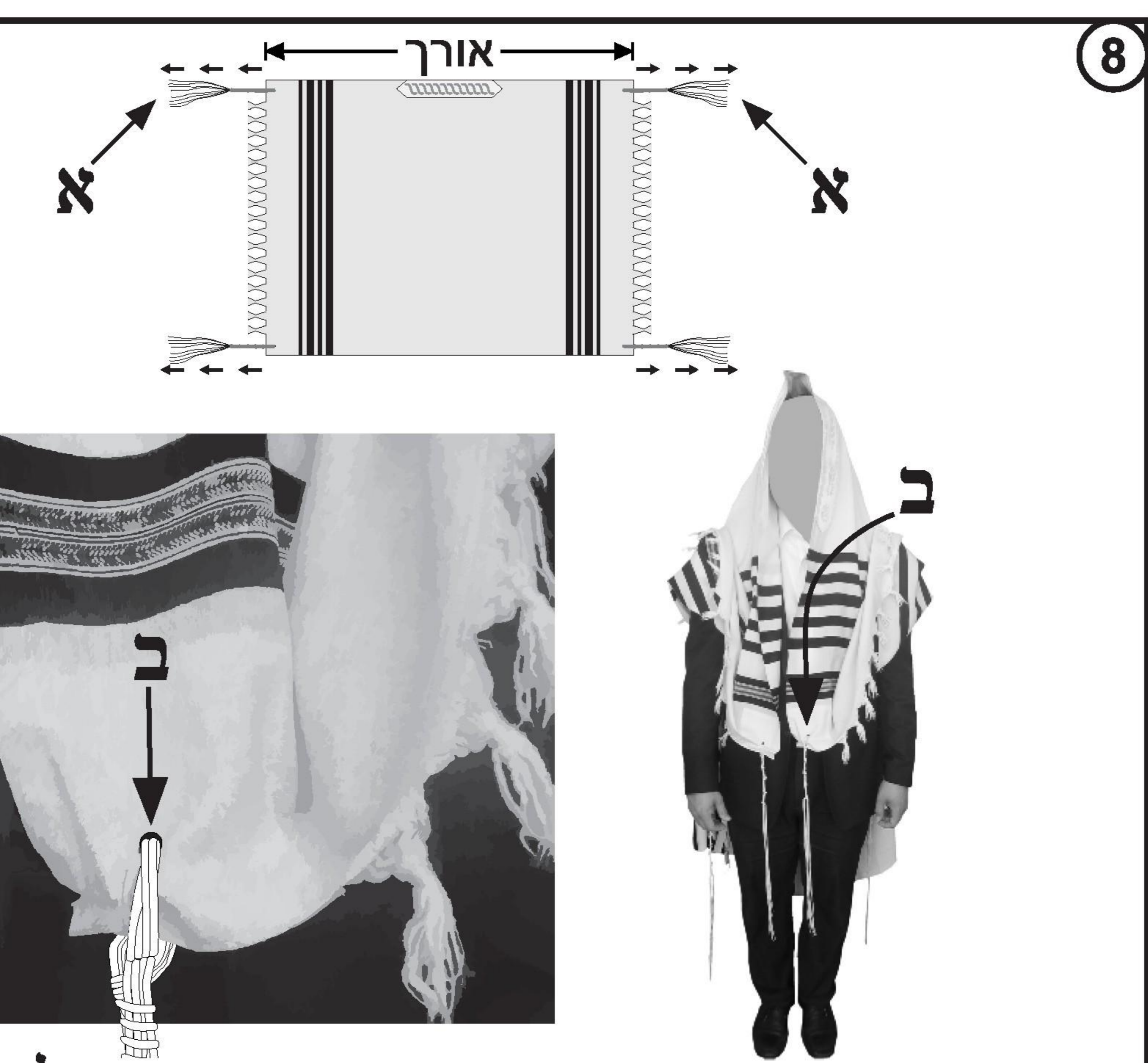
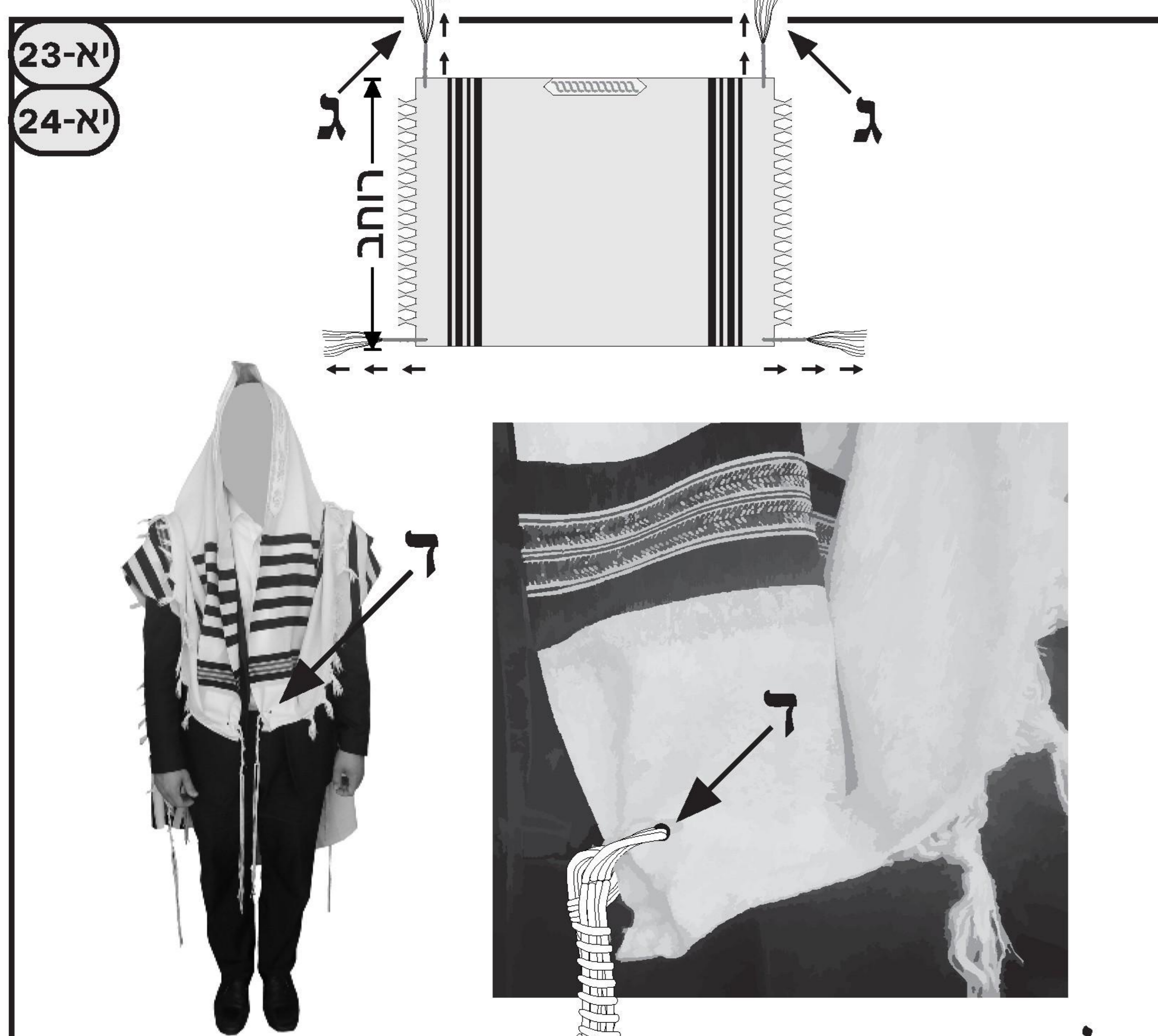

בה"ל ד"ה לאורך
והקשו האחרונים על זה, א) הלא בציצית העליונים אם יעשה אותם לאורך הטלית ב) לא יהיו נוטפות על
הקרן, שיהיו תלויים כלפי קרקע (לאו דוקא, שזה תלוי על איך לובשים הטלית, כן נראה בציור 3 אות ב',
שתלה הציציות לאורך הטלית והן נוטפות על הקרן, מה שאין כן בציור 8 אותיות א-ב שאף על פי שתלה
הציציות לאורך הטלית הן תלויים כלפי קרקע, וצ"ע), ותירצו על זה, ומכל מקום למעשה הסכימו שיותר
טוב ג) ששני העליונים יעשו ברוחב הטלית ד) שתהא נוטפת על הקרן ולא א) בארכו. אך כל זה
לכתחלה, אבל בדיעבד אין קפידא כמו שפירשתי במשנה ברורה, עיין שם (סקע"ג ור' ציור 6 אות ב'):

בה"ל ד"ה לאורך
עיין במ"א (סקט"ז) שמפרש א) דאורך
הטלית נקרא מה שמתעטף בו האדם,
ב) ורוחב היינו קומתו מראשו לרגליו.